

โมเดลการจัดการองค์การที่มีความเป็นเลิศของสถาบันการศึกษาพยาบาลเอกชน

High Performance Organization Management Model of Private Nursing School

กัลยา ศารทูลหัต และ ประkob คุณารักษ์

Galaya Saradhuldhat and Prakob Kunarak

หลักสูตรศึกษาศาสตรดุษฎีบัณฑิต มหาวิทยาลัยอีสเทิร์นเอเชีย

Doctor of Education Program, Eastern Asia University

Received: June 12, 2018

Revised: July 16, 2018

Accepted: July 17, 2018

บทคัดย่อ

การศึกษาวิจัยในครั้งนี้มีวัตถุประสงค์เพื่อสร้างโมเดลการจัดการองค์การที่มีความเป็นเลิศของสถาบันการศึกษาพยาบาลเอกชน โดยใช้ระเบียบวิธีวิจัยเชิงปริมาณ (quantitative research) โดยทำการกำหนดประชากรในการศึกษาในครั้งนี้ คือ คณาจารย์และผู้บริหารคณะพยาบาลศาสตร์ สถาบันการศึกษาพยาบาลเอกชนในประเทศไทย ทำการสุ่มตัวอย่างแบบเจาะจง (purposive sampling) เพื่อให้ได้ข้อมูลเชิงสังเคราะห์ในการบริหารจัดการองค์การจึงกำหนดให้ผู้ตอบแบบสอบถามต้องเป็นผู้บริหารระดับสาขาวิชาขึ้นไป หรือมีประสบการณ์สอนไม่ต่ำกว่า 10 ปี เพื่อให้ได้ข้อมูลเชิงสังเคราะห์ในการสร้างรูปแบบขององค์การ ที่มีความเป็นเลิศ เก็บข้อมูลโดยใช้แบบสอบถามจำนวน 151 ตัวอย่าง สถิติที่ใช้วิเคราะห์ประกอบไปด้วย ค่าความถี่ ค่าร้อยละ ค่าเฉลี่ย ส่วนเบี่ยงเบนมาตรฐาน และสมการโครงสร้าง (structural equation model-- SEM) ผลการศึกษาพบว่า องค์ประกอบการจัดการองค์การโดยรวมมีความเป็นเลิศในระดับมาก และรูปแบบการจัดการองค์การของสถาบันการศึกษาพยาบาลเอกชนให้มีความเป็นเลิศมีความสอดคล้องกลมกลืนกับข้อมูลเชิงประจักษ์ที่ระดับนัยสำคัญ 0.05 โดยสามารถแสดงออกมาในรูปแบบของสมการโครงสร้างได้ ดังนี้ $CMIN/DF = 0.220$, $GFI = 0.999$, $AGFI = 0.990$, $CFI = 1.000$, $Standardized RMR = 0.002$ และ $RMSEA = 0.000$

คำสำคัญ: รูปแบบการจัดการองค์การ, สถาบันการศึกษาพยาบาล, ความเป็นเลิศ

Abstract

This research aims to evaluate models of organization management in private nursing schools to have excellence. Quantitative research method was conducted by surveying several administrators and faculty individuals in some private nursing academics in Thailand. To obtain data for organization management, the purposive sampling was carried on the senior administrators, who were head of major units or higher, and the faculty individuals having 10 years of experience or more. To realize the models of excellent organization, 151 questionnaires were collected and then statistically analyzed as mode, percentage, mean, standard deviation and structural equation model. The results indicated that the overall organizing management "excellency" was high and the management model for high performance organization coincided with empirical data ($CMIN/DF = 0.220$, $GFI = 0.999$, $AGFI = 0.990$, $CFI = 1.000$, $Standardized RMR = 0.002$, $RMSEA = 0.000$) at 0.05 significance.

Keywords: organization management model, private nursing school, high performance



บทนำ

การศึกษาในประเทศไทยอยู่ภายใต้การกำกับดูแลของกระทรวงศึกษาธิการของประเทศไทย โดยจะเข้ามาทำการดูแลโดยตรงและเปิดโอกาสให้เอกชนมีส่วนร่วมในการจัดการเรียนการสอนตั้งแต่ระดับการศึกษาปฐมวัยจนถึงระดับอุดมศึกษา ซึ่งรูปแบบในการศึกษามี 3 แบบ คือ การศึกษาในระบบ การศึกษานอกระบบ และการศึกษาตามอัธยาศัย (Wikipedia, 2559) แต่สิ่งที่หลายฝ่ายต่างแสดงความคิดเห็นกลับมองว่า การศึกษาไทยนั้นยังไม่ได้รับการพัฒนาเท่าที่ควร ทำให้ผู้ที่มีส่วนเกี่ยวข้องทั้งหลายร่วมกันคิดหาแนวทางในการพัฒนาศักยภาพการศึกษาของประเทศไทยเป็นการเร่งด่วน

การบริหารจัดการองค์กรการให้มีศักยภาพ และสามารถที่จะแข่งขันในระดับสากลเป็นสิ่งที่ผู้บริหารปรารถนาจะให้เกิดขึ้นอย่างจริงจัง การจัดการองค์กรของตนให้เป็นองค์กรแห่งความเป็นเลิศ (high performance organization) จึงเป็นวิสัยทัศน์ และพันธกิจขององค์กรสมัยใหม่ ซึ่งผู้บริหารจะต้องอาศัยเครื่องมือในการจัดการให้เกิดผลสัมฤทธิ์อย่างเป็นรูปธรรม และมีรูปแบบการดำเนินงานที่ชัดเจน โดยการบริหารจัดการแบบองค์รวมนั้น มุ่งเน้นประสิทธิผลที่ความพึงพอใจสูงสุดเป็นสำคัญ (รัชต์วรรณ กาญจนปัญญาคุณ, 2561) ดังนั้น หากระบบการศึกษาไทยต้องการพัฒนาให้มีการก้าวข้ามสู่การพัฒนาอย่างเด่นชัดจำเป็นต้องมีการบริหารจัดการให้เป็นองค์กรแห่งความเป็นเลิศทางด้านภูมิปัญญา และมีอัตลักษณ์ในการสร้างปัญญาชนที่มีคุณภาพสู่สังคม

สถาบันการศึกษาที่จัดการเรียนการสอนหลักสูตรพยาบาลศาสตร์ เป็นองค์กรที่ทำหน้าที่ผลิตและพัฒนาบุคลากรทางด้านสุขภาพให้กับประเทศ สถาบันที่เปิดสอนจะต้องได้รับการรับรองจากสภาการพยาบาลและจำเป็นต้องมีการพัฒนาอย่างต่อเนื่อง เพื่อให้ทันต่อการเปลี่ยนแปลง และสามารถดำเนินงานตามภารกิจเพื่อตอบสนองต่อความต้องการของสังคมประเทศชาติและวิชาชีพได้อย่างเหมาะสม โดยคงไว้ซึ่งคุณภาพมาตรฐาน

ระดับสากล ประกอบกับการกำหนดนโยบายของแผนพัฒนาสุขภาพแห่งชาติฉบับที่ 12 (พ.ศ. 2560 -2564) (กระทรวงสาธารณสุข, 2560) ที่ต้องการจัดระบบสุขภาพตามมาตรฐานที่ควรเป็น

ดังนั้น สถาบันการศึกษาหลักสูตรพยาบาลศาสตร นอกจากจะต้องดำเนินการตามหลักเกณฑ์ของสำนักงานคณะกรรมการการอุดมศึกษาแล้ว ยังต้องปฏิบัติตามหลักเกณฑ์ของสภาการพยาบาลอีกด้วย ซึ่งในการรับรองคุณภาพการศึกษาหลักสูตรพยาบาลศาสตรนั้นปัจจุบันมีสถาบันการศึกษาของรัฐไม่กี่แห่งเท่านั้นที่ได้รับการรับรอง 5 ปี และสถาบันการศึกษาเอกชนมีเพียงสถาบันเดียวที่ได้รับการรับรองมาตรฐาน 5 ปี ตามมาตรฐานของสภาการพยาบาล (สภาการพยาบาล, 2561) เพื่อให้การผลิตบัณฑิตด้านการพยาบาลและผดุงครรภ์มีคุณภาพผู้วิจัยเล็งเห็นถึงความสำคัญในการพัฒนารูปแบบการจัดการองค์กรของสถาบันการศึกษาพยาบาลเอกชน จึงทำการศึกษาโมเดลในการจัดการองค์กรของสถาบันการศึกษาพยาบาลเอกชน ให้มีความเป็นเลิศในครั้งนี้

วัตถุประสงค์การวิจัย

การวิจัยเรื่อง โมเดลการจัดการองค์กรที่มีความเป็นเลิศของสถาบันการศึกษาพยาบาลเอกชน มีวัตถุประสงค์การวิจัย คือ เพื่อสร้างรูปแบบการจัดการองค์กรที่มีความเป็นเลิศของสถาบันการศึกษาพยาบาลเอกชน

แนวคิดทฤษฎีที่เกี่ยวข้อง

กนกวรรณ เรือสีจันทร์ (2561) กล่าวว่า การบริหารการศึกษา หมายถึงกิจกรรมต่างๆ ที่ทำร่วมกันในสถานศึกษาเพื่อให้มีค่านิยมตรงกัน ผ่านกระบวนการบริหารและวิวัฒนาการด้านการศึกษาเพื่อให้เกิดการพัฒนาบุคคลให้ตรง

กับความต้องการของสังคม โดยมีปัจจัยในการบริหารดังนี้

- P – Planning หมายถึง การวางแผน
- O – Organizing หมายถึง การจัดองค์การ
- S – Staffing หมายถึง การจัดคนเข้าทำงาน
- D – Directing หมายถึง การสั่งการ
- Co – Coordinating หมายถึง ความร่วมมือ
- R – Reporting หมายถึง การรายงาน
- B – Budgeting หมายถึง งบประมาณ

จรัส สุวรรณเวลา (2551) กล่าวว่า ความเป็นเลิศของมหาวิทยาลัย จะเป็นคุณลักษณะเฉพาะที่โดดเด่นเป็นพิเศษของแต่ละมหาวิทยาลัยที่มีความแตกต่างจากมหาวิทยาลัยอื่น โดยแสดงให้เห็นปรากฏได้จากการจัดการศึกษาในระดับบัณฑิตศึกษาที่มีฐานการจัดการศึกษาระดับปริญญาตรีที่เข้มแข็ง การมีคณาจารย์ บุคลากร และนักศึกษาที่มีคุณภาพสูง

นิสดารัก เวชยานนท์ (2551) กล่าวว่า การบริหารองค์การแห่งความเป็นเลิศ ที่จะนำไปสู่ความยั่งยืนควรประกอบไปด้วยฐานรากที่มั่นคง คือ มีทุนมนุษย์และการบริหารทุนมนุษย์ (human capital management) และมีผู้นำที่เข้มแข็ง พร้อมทั้งมีวัฒนธรรมองค์กรร่วมกัน มีการสร้างองค์ความรู้ใหม่ มีโครงสร้างองค์กรที่ยืดหยุ่น และมีการบริหารงานที่สร้างคุณค่าให้กับสังคม

Turban & Meredith (1981) กล่าวว่า การจัดการเป็นการวางแผนและการผนวกความพยายามในการใช้ทรัพยากร การจูงใจ และการใช้ภาวะผู้นำเพื่อที่จะนำองค์การมุ่งสู่เป้าหมาย และการกำหนดวัตถุประสงค์ที่มีประสิทธิภาพ

Hellriegel & Slocum (1982) กล่าวว่า การจัดการเป็นทั้งศาสตร์และศิลป์ เป็นการบริหารจัดการเพื่อให้ทุกอย่างบรรลุวัตถุประสงค์โดยมีคนเป็นผู้กระทำสิ่งนั้นๆ

Wehrich & Khoontz (1993) กล่าวว่า การจัดการ คือ กระบวนการออกแบบ และรักษาซึ่งสภาพแวดล้อม เพื่อให้บรรลุพันธกิจขององค์การที่ตั้งไว้ด้วยการวางแผน (planning) การจัดองค์การ (organizing) ภาวะผู้นำ (leading) และการควบคุม (controlling) ซึ่งบุคคลที่

ทำงานร่วมกันในกลุ่มจะต้องบริหารจัดการปัจจัยต่างๆ คือ มนุษย์ เงินทุน สิ่งแวดล้อมทางกายภาพ ทรัพยากรข้อมูลขององค์การได้อย่างมีประสิทธิภาพ

สภาการพยาบาล (2556) กำหนดองค์ประกอบ การประเมินเพื่อรับรองสถาบันการศึกษาตามข้อบังคับ สภาการพยาบาล ว่าด้วยหลักเกณฑ์การรับรองสถาบัน การศึกษาวิชาการพยาบาลและการผดุงครรภ์ 29 ตัวบ่งชี้ ได้แก่ตัวบ่งชี้ที่ 1 การบริหารองค์กร ตัวบ่งชี้ที่ 2 คุณสมบัติผู้บริหารสถาบันการศึกษาพยาบาล ตัวบ่งชี้ที่ 3 ระบบบริหารความเสี่ยง ตัวบ่งชี้ที่ 4 ระบบสารสนเทศ ตัวบ่งชี้ที่ 5 คุณสมบัติอาจารย์พยาบาลประจำ ตัวบ่งชี้ที่ 6 คุณวุฒิอาจารย์พยาบาลประจำ ตัวบ่งชี้ที่ 7 อัตราส่วนจำกัดอาจารย์พยาบาลประจำต่อนักศึกษาเต็มเวลาเทียบเท่าตัวบ่งชี้ที่ 8 ภาระงานสอนของอาจารย์พยาบาลประจำ ตัวบ่งชี้ที่ 9 การพัฒนาอาจารย์ ตัวบ่งชี้ที่ 10 การประเมินผลการสอนของอาจารย์ ตัวบ่งชี้ที่ 11 การบริหารหลักสูตร ตัวบ่งชี้ที่ 12 ระดับความพึงพอใจของนักศึกษาปีสุดท้าย/บัณฑิตใหม่ ต่อคุณภาพหลักสูตร ตัวบ่งชี้ที่ 13 แผนการสอนรายวิชา ในหมวดวิชาชีพ ตัวบ่งชี้ที่ 14 การพัฒนานักศึกษา ตัวบ่งชี้ที่ 15 ระบบการดูแลและให้คำปรึกษานักศึกษา ตัวบ่งชี้ที่ 16 แหล่งฝึกปฏิบัติการพยาบาล ตัวบ่งชี้ที่ 17 อัตราส่วน จำนวนอาจารย์พยาบาลประจำต่อนักศึกษาในการจัดการเรียนการสอนภาคปฏิบัติ ตัวบ่งชี้ที่ 18 ร้อยละผู้สอบความรู้ขอขึ้นทะเบียนและรับใบอนุญาตประกอบวิชาชีพการพยาบาลและการผดุงครรภ์ผ่านครั้งแรก ตัวบ่งชี้ที่ 19 ผลการประเมินการเรียนรู้ตามมาตรฐาน 6 ด้าน ของบัณฑิต โดยผู้ใช้บัณฑิต ตัวบ่งชี้ที่ 20 ร้อยละของผู้สำเร็จการศึกษา ตัวบ่งชี้ที่ 21 การประเมินคุณภาพภายในของสถาบันการศึกษา ตัวบ่งชี้ที่ 22 ผลงานวิจัยที่ตีพิมพ์เผยแพร่อาจารย์พยาบาลประจำทั้งหมด ตัวบ่งชี้ที่ 23 ผลงานวิชาการ ตัวบ่งชี้ที่ 24 การบริการวิชาการ ตัวบ่งชี้ที่ 25 การทำนุบำรุง ศิลปวัฒนธรรมและหรือภูมิปัญญาไทย ตัวบ่งชี้ที่ 26 บุคลากรสายสนับสนุน ตัวบ่งชี้ที่ 27 การจัดการทรัพยากรการศึกษา ตัวบ่งชี้ที่ 28 ห้องปฏิบัติการพยาบาล และตัวบ่งชี้ที่ 29 หนังสือ ตำรา วารสารวิชาชีพ และระบบสืบค้น

กรอบแนวคิดการวิจัย

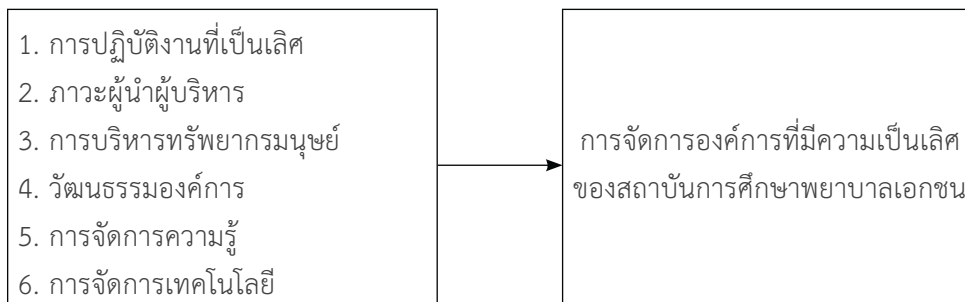

ภาพ 1 กรอบแนวคิดการวิจัย

สมมติฐานการวิจัย

โมเดลการจัดการองค์การของสถาบันการศึกษาพยาบาลเอกชนสามารถทำนายความเป็นเลิศได้

วิธีดำเนินการวิจัย

การศึกษาโมเดลการจัดการองค์การที่มีความเป็นเลิศของสถาบันการศึกษาพยาบาลเอกชน เป็นการวิจัยเชิงเชิงปริมาณ (quantitative research) เพื่อนำผลการวิจัยที่ได้มาเป็นต้นแบบและนำไปประยุกต์ใช้เพื่อการจัดการองค์การของสถาบันการศึกษาพยาบาลเอกชนให้มีความเป็นเลิศ

ประชากรและกลุ่มตัวอย่าง

ประชากรในการศึกษาในครั้งนี้ คือ คณาจารย์ และผู้บริหารคณะพยาบาลศาสตร์สถาบันการศึกษาพยาบาลเอกชนในประเทศไทยที่ได้รับการรับรองจากสภาการพยาบาล 8 สถาบัน เพื่อให้ได้ข้อมูลเชิงสังเคราะห์ในการบริหารจัดการองค์การจึงกำหนดให้ผู้ตอบแบบสอบถามต้องเป็นผู้บริหารระดับสาขาวิชาขึ้นไป หรือมีประสบการณ์สอนไม่ต่ำกว่า 10 ปี แล้วจึงทำการสุ่มตัวอย่างแบบเจาะจง (purposive sampling) จำนวน 151 ราย เพื่อให้ได้ข้อมูลเชิงสังเคราะห์ในการสร้างรูปแบบองค์การแห่งความเป็นเลิศ

เครื่องมือที่ใช้ในการวิจัย

ประกอบไปด้วยคำถามเพื่อใช้วิเคราะห์สถิติเชิง

พรรณนา (descriptive analysis) เป็นแบบสอบถามเกี่ยวกับองค์ประกอบการจัดการองค์การของสถาบันการศึกษาพยาบาลเอกชน ได้แก่ (1) การปฏิบัติงาน (2) ภาวะผู้นำผู้บริหาร (3) การบริหารทรัพยากรมนุษย์ (4) วัฒนธรรมองค์การ (5) การจัดการความรู้ และ (6) การจัดการเทคโนโลยี

โดยแบบสอบถามเป็นการวิเคราะห์มาตราส่วนวัดทัศนคติ (rating scale) ตามแบบ Guttman (Guttman, 1944) กำหนดการให้ค่าคะแนนถ่วงน้ำหนัก ดังนี้

5 หมายถึง ปฏิบัติเป็นประจำ

4 หมายถึง ปฏิบัติบ่อย

3 หมายถึง ปฏิบัติตามโอกาส

2 หมายถึง ปฏิบัตินานๆ ครั้ง

1 หมายถึง ไม่ค่อยปฏิบัติ/ ไม่ได้ปฏิบัติ

การสร้างและการพัฒนาเครื่องมือ

1. วิเคราะห์ข้อมูลปฐมภูมิ และทุติยภูมิเกี่ยวกับองค์ประกอบการจัดการองค์การของสถาบันการศึกษาพยาบาลเอกชนจากแนวคิด ทฤษฎี และงานวิจัยที่เกี่ยวข้องแล้วทำการสังเคราะห์ข้อมูลเป็นตัวแปรในการศึกษา และจัดทำเป็นแบบสอบถาม

2. นำแบบสอบถามยื่นเสนอผู้ทรงคุณวุฒิทั้ง 5 ท่าน เพื่อตรวจสอบความเที่ยงตรงเชิงเนื้อหา โดยทำการตรวจวัดค่า IOC (Item – Objective Congruency Index) ซึ่งจะพิจารณาข้อคำถามที่มีค่า IOC มากกว่า 0.50 ขึ้นไปจึง

จะนำไปเป็นข้อคำถาม

3. นำแบบสอบถามที่ปรับปรุง และผ่านความเห็นชอบจากผู้ทรงคุณวุฒิไปตรวจสอบความเชื่อมั่นของเครื่องมือ (Reliability) โดยนำไปทดลองกับกลุ่มที่ไม่ใช่กลุ่มตัวอย่าง จำนวน 30 ราย เพื่อหาค่าสัมประสิทธิ์อัลฟา (α -Coefficient) ของครอนบาค (Cronbach) ได้ค่าความเชื่อมั่น 0.98 แสดงว่าแบบสอบถามสามารถนำไปใช้ได้

การพิทักษ์สิทธิผู้ให้ข้อมูล

ผู้วิจัยได้ชี้แจงวัตถุประสงค์การวิจัย สิทธิในการตอบหรือไม่ตอบคำถามใดๆ ที่ผู้ให้ข้อมูลรู้สึกไม่สะดวกใจ สิทธิในการบอกยุติการให้ความร่วมมือ การรักษาความลับ ไม่เปิดเผยข้อมูลอันเป็นความลับ หรือข้อมูลที่อาจก่อให้เกิดผลเสียหาย และทำลายข้อมูลดิบทันทีเมื่อเสร็จสิ้นการวิเคราะห์ข้อมูล หลังจากผู้ให้ข้อมูลยินดียินยอมเข้าร่วมการวิจัยจึงมีการลงลายมือในเอกสารยินยอมเข้าร่วมการวิจัย

การเก็บรวบรวมข้อมูล

ในการดำเนินการเก็บรวบรวมข้อมูลผู้วิจัยดำเนินการดังต่อไปนี้

1. ผู้วิจัยขอหนังสือจากบัณฑิตวิทยาลัย มหาวิทยาลัยอีสเทิร์นเอเซีย เพื่อออกหนังสือขอความอนุเคราะห์ผู้ทรงคุณวุฒิในการตรวจสอบคุณภาพเครื่องมือวิจัย จำนวน 5 คน ผู้วิจัยติดต่อขอคำแนะนำ เพื่อดำเนินการ
2. ผู้วิจัยขอหนังสือจากบัณฑิตวิทยาลัย มหาวิทยาลัยอีสเทิร์นเอเซีย เพื่อออกหนังสือขอความ

อนุเคราะห์ในการเก็บรวบรวมข้อมูลถึงสมาคมสถาบันอุดมศึกษาเอกชนแห่งประเทศไทย และอธิการบดีของสถาบัน การศึกษาพยาบาลเอกชนที่เป็นกลุ่มตัวอย่างในการเก็บข้อมูล เพื่อขอเข้าเก็บข้อมูลในคณะพยาบาลศาสตร์ โดยผู้วิจัยดำเนินการไปส่งแบบสอบถามด้วยตนเอง

สถิติที่ใช้ในการวิเคราะห์ข้อมูล

1. วิเคราะห์ข้อมูลเกี่ยวกับองค์ประกอบการจัดการองค์การของสถาบันการศึกษาพยาบาลเอกชนให้มีความเป็นเลิศ โดยการหาค่าเฉลี่ย (mean) และค่าความเบี่ยงเบนมาตรฐาน (standard deviation)
2. วิเคราะห์เส้นทาง (path analysis) เพื่อทดสอบความสัมพันธ์ระหว่างตัวแปรที่เป็นองค์ประกอบในการจัดการองค์การของสถาบันการศึกษาพยาบาลเอกชนให้มีความเป็นเลิศ ด้วยการยืนยันองค์ประกอบ (confirmatory factor analysis)

ผลการวิจัย

การปฏิบัติตามแนวทางการจัดการองค์การของสถาบันการศึกษาพยาบาลเอกชนให้มีความเป็นเลิศโดยรวมอยู่ในระดับมาก (ค่าเฉลี่ย 3.98) โดยด้านที่มีค่าเฉลี่ยระดับการปฏิบัติสูงสุด ได้แก่ ด้านการจัดการในการปฏิบัติงาน (ค่าเฉลี่ย 4.27) รองลงมา ได้แก่ ด้านภาวะผู้นำผู้บริหาร (ค่าเฉลี่ย 4.11) ด้านการจัดการเทคโนโลยี (ค่าเฉลี่ย 3.94) ด้านการจัดการความรู้ (ค่าเฉลี่ย 3.90) ด้านวัฒนธรรมองค์การ (ค่าเฉลี่ย 3.85) และด้านการบริหารทรัพยากรมนุษย์ (ค่าเฉลี่ย 3.82) ดังตารางที่ 1

ตาราง 1

แสดงระดับการปฏิบัติตามแนวทางการจัดการองค์การของสถาบันการศึกษาพยาบาลเอกชนให้มีความเป็นเลิศ

| องค์ประกอบการจัดการองค์การ | \bar{X} | SD | ระดับการปฏิบัติ |
|------------------------------|-----------|------|-----------------|
| ด้านการจัดการในการปฏิบัติงาน | 4.27 | 0.56 | มากที่สุด |
| ด้านภาวะผู้นำผู้บริหาร | 4.11 | 0.67 | มาก |
| ด้านการบริหารทรัพยากรมนุษย์ | 3.82 | 0.82 | มาก |
| ด้านวัฒนธรรมองค์การ | 3.85 | 0.78 | มาก |
| ด้านการจัดการความรู้ | 3.90 | 0.75 | มาก |
| ด้านการจัดการเทคโนโลยี | 3.94 | 0.72 | มาก |
| รวม | 3.98 | 0.62 | มาก |

การวิเคราะห์องค์ประกอบการจัดการองค์การของสถาบันการศึกษาพยาบาลเอกชนให้มีความเป็นเลิศ พบว่าองค์ประกอบที่มีความสำคัญมากที่สุด ได้แก่ ด้านวัฒนธรรมองค์การ (ค่าน้ำหนักองค์ประกอบเท่ากับ 0.951) รองลงมา ได้แก่ ด้านการจัดการความรู้ (ค่าน้ำหนักองค์ประกอบเท่ากับ 0.876) ด้านการบริหารทรัพยากรมนุษย์ (ค่าน้ำ

หนักองค์ประกอบเท่ากับ 0.868) ด้านภาวะผู้นำผู้บริหาร (ค่าน้ำหนักองค์ประกอบเท่ากับ 0.801) ด้านการจัดการเทคโนโลยี (ค่าน้ำหนักองค์ประกอบเท่ากับ 0.785) และด้านการจัดการในการปฏิบัติงาน (ค่าน้ำหนักองค์ประกอบเท่ากับ 0.688) ตามลำดับ ดังตารางที่ 2

ตาราง 2

แสดงผลการวิเคราะห์องค์ประกอบเชิงยืนยันการจัดการองค์การของสถาบันการศึกษาพยาบาลเอกชนให้มีความเป็นเลิศ

| องค์ประกอบองค์ประกอบการจัดการองค์การโดยรวม | น้ำหนักของปัจจัย | ลำดับความสำคัญ |
|--|------------------|----------------|
| ด้านการจัดการในการปฏิบัติงาน (x1) | .688 | 6 |
| ด้านภาวะผู้นำผู้บริหาร (x2) | .801 | 4 |
| ด้านการบริหารทรัพยากรมนุษย์ (x3) | .868 | 3 |
| ด้านวัฒนธรรมองค์การ (x4) | .951 | 1 |
| ด้านการจัดการความรู้ (x5) | .876 | 2 |
| ด้านการจัดการเทคโนโลยี (x6) | .785 | 5 |

การวิเคราะห์ความสัมพันธ์ระหว่างองค์ประกอบการจัดการองค์การของสถาบันการศึกษาพยาบาลเอกชนให้มีความเป็นเลิศ ค่าสัมประสิทธิ์สหสัมพันธ์ระหว่างตัวแปรมีค่าระหว่าง 0.530 ถึง 0.830 ซึ่งค่าสัมประสิทธิ์สหสัมพันธ์

ของตัวแปรที่พบนัยสำคัญมีค่าไม่เกิน 0.85 ทำให้คาดว่า จะไม่มีปัญหาภาวะร่วมเส้นตรงเชิงพหุ จึงทำการวิเคราะห์ข้อมูลต่อไปได้ ดังตารางที่ 3

ตาราง 3

แสดงผลการวิเคราะห์ความสัมพันธ์ระหว่างองค์ประกอบการจัดการองค์การของสถาบันการศึกษาพยาบาลเอกชนให้มีความเป็นเลิศ

| ตัวแปร | x1 | x2 | x3 | x4 | x5 | x6 |
|--------|----|--------|--------|--------|--------|--------|
| x1 | 1 | .718** | .593** | .592** | .617** | .530** |
| x2 | | 1 | .767** | .759** | .711** | .596** |
| x3 | | | 1 | .828** | .756** | .628** |
| x4 | | | | 1 | .830** | .749** |
| x5 | | | | | 1 | .753** |
| x6 | | | | | | 1 |

** มีนัยสำคัญทางสถิติที่ 0.01

โมเดลองค์ประกอบเชิงยืนยันองค์ประกอบการจัดการองค์การของสถาบันการศึกษาพยาบาลเอกชนให้มีความเป็นเลิศยังไม่สอดคล้องกับข้อมูลเชิงประจักษ์ เนื่องจากมีค่าสถิติไม่ผ่านเกณฑ์ตามที่กำหนด กล่าวคือ ค่าสถิติไค-สแควร์มีนัยสำคัญ (p-value < 0.05) ค่าไค-สแควร์สัมพันธ์เท่ากับ 5.462 (ไม่ผ่านเกณฑ์) ผู้วิจัยจึงทำการปรับโมเดลตามคำแนะนำจากดัชนีปรับโมเดล (Model Modification Indices: MI) หลังจากปรับโมเดล

แล้วผลการวิเคราะห์ที่ได้ คือ ค่าสถิติไค-สแควร์ ไม่มีนัยสำคัญ (p-value > 0.05), ค่าไค-สแควร์สัมพันธ์เท่ากับ 0.220, ดัชนี GFI มีค่าเท่ากับ 0.999, ดัชนี AGFI มีค่าเท่ากับ 0.990, ดัชนี CFI มีค่าเท่ากับ 1.000, Standardized RMR มีค่าเท่ากับ 0.002 และค่า RMSEA มีค่าเท่ากับ 0.000 ค่าสถิติทั้งหมดผ่านเกณฑ์ตามที่กำหนด แสดงว่า โมเดลองค์ประกอบเชิงยืนยันองค์ประกอบการจัดการองค์การโดยรวมสอดคล้องกับข้อมูลเชิงประจักษ์ ดังตารางที่ 4

ตาราง 4

แสดงค่าสถิติความสอดคล้องของโมเดลองค์ประกอบเชิงยืนยันการจัดการองค์การของสถาบันการศึกษาพยาบาลเอกชนให้มีความเป็นเลิศ

| ค่าดัชนี | เกณฑ์ | ก่อนปรับโมเดล | | หลังปรับโมเดล | |
|---------------------------|--------|---------------|--------------|---------------|--------------|
| | | ค่าสถิติ | ผลการพิจารณา | ค่าสถิติ | ผลการพิจารณา |
| X ² / df | < 3.00 | 5.462 | ไม่ผ่านเกณฑ์ | .220 | ผ่านเกณฑ์ |
| p-value of X ² | > 0.05 | .000 | ไม่ผ่านเกณฑ์ | .883 | ผ่านเกณฑ์ |
| GFI | > 0.90 | .901 | ผ่านเกณฑ์ | .999 | ผ่านเกณฑ์ |
| AGFI | > 0.90 | .769 | ไม่ผ่านเกณฑ์ | .990 | ผ่านเกณฑ์ |
| CFI | > 0.95 | .947 | ไม่ผ่านเกณฑ์ | 1.000 | ผ่านเกณฑ์ |
| Standardized RMR | < 0.08 | .018 | ผ่านเกณฑ์ | .002 | ผ่านเกณฑ์ |
| RMSEA | < 0.08 | .172 | ไม่ผ่านเกณฑ์ | .000 | ผ่านเกณฑ์ |

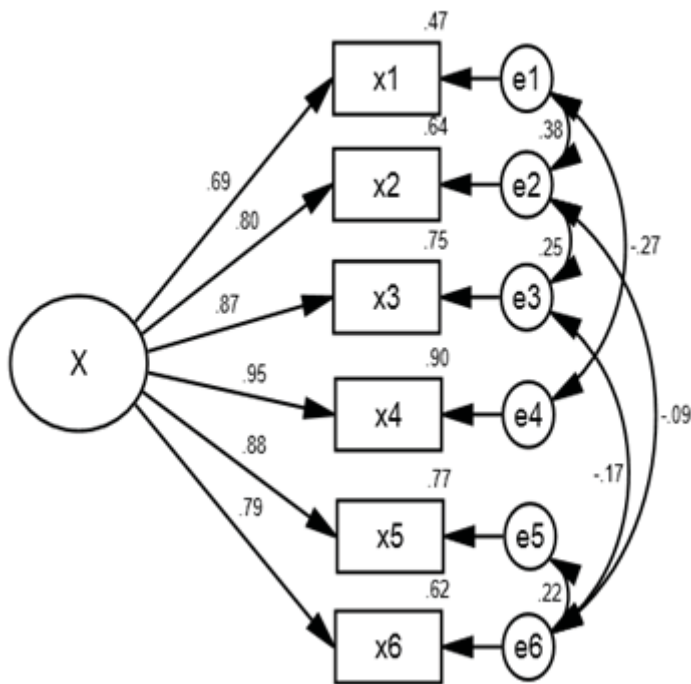

ภาพ 1 โมเดลการจัดการองค์การที่มีความเป็นเลิศของสถาบันการศึกษาพยาบาลเอกชน

การอภิปรายผล

การศึกษาวิจัยเรื่อง โมเดลการจัดการองค์การที่มี ความเป็นเลิศของสถาบันการศึกษาพยาบาลเอกชนสามารถ อภิปรายผลตามสมมติฐานงานวิจัยที่ได้กำหนดไว้ คือ องค์ ประกอบด้านการจัดการในการปฏิบัติงาน ด้านภาวะผู้นำ ผู้บริหาร ด้านการบริหารทรัพยากรมนุษย์ ด้านวัฒนธรรม องค์การ ด้านการจัดการความรู้ และด้านการจัดการ เทคโนโลยี สามารถทำนายความเป็นเลิศขององค์การได้ เนื่องจากการทำนายความเป็นเลิศขององค์การนั้นมีความ สำคัญอย่างมากในการวางยุทธศาสตร์การบริหารจัดการ องค์การให้บรรลุพันธกิจได้อย่างมีประสิทธิภาพ โดยการ จัดการองค์การของสถาบันการศึกษาพยาบาลเอกชนให้มี ความเป็นเลิศจะต้องประกอบไปด้วยปัจจัยต่างๆ ดังนี้ (1) ด้านการจัดการ (2) ด้านภาวะผู้นำ (3) ด้านบุคลากร (4) ด้านวัฒนธรรมองค์กร (5) ด้านการจัดการความรู้ และ (6) ด้านเทคโนโลยี ซึ่งสอดคล้องกับงานวิจัยของ คำไข ธงสวัสดิ์ (2553) ที่กล่าวว่า ประสิทธิภาพในการบริหารหลักสูตร การเรียนการสอน การจัดหลักสูตรควรเป็นไปตามนโยบาย กระทรวงศึกษาธิการ แต่บุคลากรที่ยังขาดทักษะ และ ประสบการณ์เกี่ยวกับการใช้หลักสูตรการเรียนการสอนนั้น

ควรเน้นการส่งเสริมคุณธรรม จริยธรรมตามแผนการสอน การวัดผลเน้นประเมินผล ตามสภาพความเป็นจริงวิเคราะห์ ผลการประเมิน เพื่อใช้ในปีต่อไปอย่างไรก็ตาม ควรจัดให้มีการศึกษาดูงานฝึกอบรมด้านต่างๆ เพื่อพัฒนาองค์ความรู้ ความสามารถ และประสบการณ์ ในการพัฒนาครูอาจารย์ และบุคลากรอย่างต่อเนื่องโดยกำหนดเป็นนโยบาย และ แผนการดำเนินงานที่เป็นรูปธรรม จัดหาสื่อ และเทคโนโลยี การเรียนการสอน และฝึกอบรมการใช้อย่างมีประสิทธิภาพ อนึ่งควรจัดหาเอกสาร ตำรา อุปกรณ์ เกี่ยวกับขบวนการ เรียนการสอนให้เพียงพอ และยังสอดคล้องกับงานวิจัยของ เสาวภา เมืองแก่น (2560) ที่กล่าวว่าการจัดการองค์การ แห่งความเป็นเลิศที่มีเอกลักษณ์เฉพาะโดดเด่นต้องมาจากการสร้างเครือข่าย การแสวงหาพันธมิตร เพื่อสนับสนุนงาน วิชาการ และมุ่งพัฒนางานวิจัย การสร้างนวัตกรรมจะต้อง อาศัยการบริหารจัดการแหล่งทุนที่มีประสิทธิภาพ เพื่อสร้าง ผลงานในระดับสากล และเป็นต้นแบบองค์การแห่งความ เป็นเลิศที่มีการพัฒนาอย่างยั่งยืน ซึ่งประกอบไปด้วยองค์ ประกอบ ดังนี้ (1) ด้านการปฏิบัติงานที่เป็นเลิศในส่วนของ การจัดการองค์การที่มีประสิทธิภาพ และเกิดประสิทธิผล

สูงสุดตามภารกิจหลักของการอุดมศึกษา (2) ด้านภาวะผู้
บริหาร เกี่ยวกับลักษณะของผู้นำเชิงคุณลักษณะ ผู้นำเชิง
พฤติกรรม ผู้นำเชิงการบริหารจัดการ (3) ด้านการบริหาร
ทรัพยากรมนุษย์ เกี่ยวกับการคัดเลือกบุคลากร การพัฒนา
บุคลากร การธำรงรักษา (4) ด้านวัฒนธรรมองค์กร ในส่วน
ของความคิด พฤติกรรม (5) ด้านการจัดการความรู้ เกี่ยว
กับการกำหนดทิศทาง เป้าหมาย การแสวงหา การสร้าง
การกลั่นกรอง การแลกเปลี่ยน และการถ่ายทอดความรู้
(6) ด้านการจัดการเทคโนโลยี ในส่วนของกรายอมรับการ
ใช้เทคโนโลยีสารสนเทศ

ข้อเสนอแนะ

หลักสูตรพยาบาลศาสตร์นั้น นอกจากเกณฑ์ข้อ
บังคับจาก สกอ. แล้วยังมีเกณฑ์ข้อบังคับจากสภาการ
พยาบาลซึ่งกำหนดเกณฑ์การรับรองสถาบันการศึกษา
พยาบาลไว้อย่างชัดเจน ดังนั้น ข้อมูลจากการวิจัยในครั้ง
นี้จะเป็นประโยชน์อย่างสูงหากนำไปประยุกต์ให้เข้ากับ
บริบท และเกณฑ์การรับรองจากสภาการพยาบาล ดังนั้น
หากมีการศึกษาวิจัยครั้งต่อไปให้ทำการศึกษาปัจจัยที่มีผล
ต่อการเป็นองค์การแห่งความเป็นเลิศในบริบทของหลัก
เกณฑ์การสภาพยาบาล



References

- Guttman, L. (1944). A basic for scaling qualitative data. *American Sociological Review*, 9(1), 139-150.
- Hellriegel, D., & Slocum, J. W. (1982). *Organizational behavior*. Cincinnati: South Western College.
- Kanjanapanyakom, R. (2018). *Organizational improvement technique*. Bangkok: Office of the Public Sector Development Commission.
- Ministry of Public Health. (2017). *Public health development plan no.12*. Bangkok: Author. (in Thai)
- Muangkan, S. (2017). *Performance organizational management of private universities in Thailand*. Doctor of Philosophy Thesis, Siam University. (in Thai)
- Nursing Council. (2013). *Certify for institutes that provide nursing education*. Nonthaburi: Author. (in Thai)
- Nursing Council. (2018). *List of institutes and courses that provide nursing education*. Retrieved from [http://www.tnmc.or.th/images/userfiles/files/1_1\(3\).pdf](http://www.tnmc.or.th/images/userfiles/files/1_1(3).pdf)
- Rueseechan, K. (2018). *Theory and principle for educational management*. Bangkok: Srinakharinwirot University. (in Thai)
- Suwanwaela, J. (2008). *Independence of Thai university*. Bangkok: Chulalongkorn University. (in Thai)
- Thongsawat, K. (2010). *The efficiency in administration of instruction curriculum of Sangha college Vientiane capital Lao people's democratic republic*. Master of Education Thesis, Mahachulalongkornrajavidyalaya University. (in Thai)
- Turban, E., & Meredith, J. R. (1981). *Fundamentals of management*. Texas: Business Publications.
- Wehrich, H., & Koontz, H. (1993). *Management: A global perspective* (10th ed.). New York: McGraw-Hill.
- Wejchanon, N. (2008). *New paradigm of human resource management*. Bangkok: Graphito System. (in Thai)

Wikipedia. (2016). *Thai education*. Retrieved from <https://th.wikipedia.org/wiki/> (in Thai)

